

令和元年度 旭市立第一中学校 いじめ防止基本方針

2019年3月改定
いじめ防止対策部会

1 基本理念

(1) いじめの定義

いじめとは、「児童生徒に対して、当該児童等が在籍する学校に在籍している当該児童生徒と一定の人間関係にある他の児童が行う心理的又は物理的な影響を与える行為（インターネットを通じて行われるものを含む。）であって、当該行為の対象となった児童生徒が心身の苦痛を感じているもの」をいう。

(2) 本方針の共通理解

- ①本方針を学校ホームページに掲載し、生徒、保護者、地域への周知と理解を図る。
- ②本方針に従って本校が行う、いじめ防止に係る啓発的取組や、いじめに対する指導・対応については、学校評価アンケートに項目を設け、保護者や生徒の考えや評価を、いじめに対する本校の教育活動の点検や見直しに生かすものとする。
- ③入学式や年度はじめの保護者会等で生徒、保護者に本方針について説明し、共通理解を図る。
- ④本方針の目的は、いじめに係る問題を学校組織全体で取り組むことである。したがって、一部の教職員がいじめの問題を抱え込み、情報を共有しないことは、本方針および千葉県いじめ防止基本方針に違反することである。

(3) いじめの定義に基づく判断における留意事項

- ①生徒間の「けんか」や「ふざけあい」であっても、背景にある事情の調査を行い、生徒が感じる被害性に着目し、いじめに該当するか否かを判断する。
- ②いじめを意図して行った行為でなく、また、継続して行われた行為でなくても、生徒が心身の苦痛を感じている場合は、いじめとして認知するものとする。

(4) いじめの解消の定義

いじめが解消している状態とは、少なくとも次の2つが満たされている状態をいう。

- ①いじめに係る行為が止んでいること ※少なくとも3ヶ月
- ②被害生徒が心身の苦痛を感じていないこと
※本人及びその保護者に対し、心身の苦痛を感じていないかどうかを面談等により確認する。

(5) いじめ防止対策の基本理念（学校経営方針との関連性を踏まえて）

◇学校教育目標 『持ち味をいかして主体的に行動する生徒の育成』

◇めざす学校像

- 生徒と教師が互いに信頼して協力し合う学校
- 安心して生き生きと学び合える学校
- 個性が光り、生徒の歌声と歓声が響く学校
- 保護者や地域とともに歩む学校

- ・いじめは、「すべての生徒」「すべての学校」に起こり得るものと捉える。
- ・「されている側にも問題がある」という認識を決して持たない。
- ・いじめは、被害生徒が人らしく生きる権利や学ぶ権利を奪うものであり、かけがえのない個人の存在を否定するものであると考える。
- ・いじめは、関与していない生徒も巻き込むものであり、見て見ぬふりをしない集団づくりを目指す。
- ・いじめの形態に定型はないという認識をもつ（直接・間接・個別・集団・対面・ネットなど）。
- ・教育的見地に立って、被害・加害生徒双方の人権を尊重する。

2 いじめ防止対策部会（組織の意義と構成）

(1) いじめ防止対策部会の意義

本組織は、「いじめ防止基本方針」を実行に移すための中核を担うものである。いじめの未然防止から早期発見、いじめ発生時の対応に加え、いじめに関する生徒実態調査や教職員に対する校内研修、

いじめ対策の活動に対する検証などを学校全体の中心的な立場で行う組織となる。本組織は、いじめ防止（および発生時）の活動における企画（協議）・運営（判断）・実行（指導および事後対応）活動の中核を担うものと位置づける。

（２）いじめ防止対策部会の構成

①常任部会（定期的な協議やいじめ対応の意志決定と実行に携わる）

校長、教頭、生徒指導主事、学年生徒指導担当、特別支援教育コーディネーター、長欠担当、養護教諭、スクールカウンセラー

〈組織の役割〉

- ・ 定期的（週に1回）に情報交換（いじめ防止対策部会）を行い、情報共有と全職員への周知を徹底する。
- ・ いじめ関係生徒への事情確認や指導、支援、保護者との連携などの方針を決定し、事後の検証を行う。
- ・ いじめに関わるような情報があった際には、緊急会議を開き、~~イにもとづいて~~同一歩調で実行する。
- ・ いじめ防止のための研修や啓発活動などの年間計画を作成する。
- ・ いじめアンケートや取組の公表・点検・検証・評価を行う。

②特別部会 常任委員会に、各学年主任と教務主任を加えたもの。重大事案発生時および基本方針の改定が必要な場合に開く。

③学校評議員会 いじめ防止対策の取組状況を確認し、本方針改定の是非についても協議する。（校長、教頭、教務主任、生徒指導主事、保護者代表2名、地域代表2名）

（３）本方針の見直しについて

①本方針の見直し（＝改定）は以下の内容を総合的に分析、検証したうえで行う。

- ・ 教育相談アンケートやSNSアンケートの結果
- ・ いじめ対応に係る記録（生徒指導部会資料など）
- ・ 学校評価アンケート（対保護者および対教職員）
- ・ 新たな法令や指針の内容など

②本方針の見直しは以下の組織を中心に実施する。

- ・ 点検・検証は、いじめ防止対策部会が協議する。
- ・ いじめ防止基本方針の書き替え作業は、生徒指導主事が行う。
- ・ いじめ防止基本方針は、職員会議にて承認される。

3 いじめの未然防止について

いじめのうちでも「暴力をとまわらないいじめ」は「目に付きづらい」ことが多く、事象を発見した時点では、かなり深刻な状態になっていることが多い。したがって、いじめ対策では、「発見」そして「対応」という考え方にとらわれてはならない。被害者・加害者を発見する以前に、「すべての生徒がいじめに巻き込まれている可能性がある」として、生徒全員を対象に事前に働きかけを行い、未然防止の取組を行うことの重要性を全職員で認識して支援・指導にあたる。

〈居場所づくり・絆づくり〉

いじめの要因に「ストレス」がある。「ストレス」の原因=ストレッサーを減らし、いじめの未然防止を図る。学校生活におけるストレッサーは、大きく「授業」と「人間関係」といえる。以下にその方策を示す。

〈授業づくり〉

○生徒同士が**学び合えるような授業**を工夫し、わかろうとして聴く、わかるように伝えることを意識させ、よりよい人間関係が築けるよう支援する。

○何でも話し合える学級づくりを土台として、コミュニケーション能力を高め、他者の多様な価値観にふれたり、価値についての自覚を深めて、自らの生き方を考えられるような**道徳の**授業づくりに努める。

- ・ 「授業は生徒指導である」という認識のもと、授業改善を全職員が実践する。すべての生徒が安心して授業に取り組める**授業実践**を目指す。

・「生徒指導の機能（自己存在感・共感的人間関係・自己決定の3つの観点）を重視した授業」を各教科で研修・実践する。

・全職員が授業における「規律」を重視した取り組みを行う。冷やかしやからかいのない授業は、生徒の心の不安を取り除くだけでなく、学習意欲の向上を促し、「わかる授業づくり」にもつながる。

・「授業の規律」とは、時間前着席や授業に向かう姿勢、発表や話し合いの仕方などであり、全職員でその方向性を共有化した授業づくりを図る。

・「特別な教科 道徳」への移行を踏まえ、「考え、議論する道徳」授業の構築を目指す。自らの生活や生き方を見つめ、多様性や個性を認め合える集団づくりを図る。

・すべての教師が年に一回は研修授業を行い、「わかる授業」づくりを目指した研究に取り組む。

~~・学期に2回程度、相互参観授業を実施する。教科指導の観点だけでなく、生徒指導の観点からも他教師の授業を参考にしたり、生徒実態の把握の情報の共有に生かす。相互参観週間の後に、教師どうしが情報交換を行う、振り返り（リレクション）を行う。~~

・生徒や教師の授業中の不適切な言動や差別的な言動が、生徒を傷つけたり、いじめを助長していないか、いじめ防止対策部会で協議する。

・

〈人間関係（友人関係・集団づくり・社会性の育成）〉

○すべての活動において、違いを認め合い、他者を尊重する態度の育成に努め、いじめや独善的な言動を見逃すことなく改善に向けて協働できる集団づくりを推進する。

・校外学習や宿泊訓練、地曳き網体験、職場体験学習などの社会体験や交流体験の機会を重視し、生徒個々の集団の一員としての自覚や態度を育む。

・学年単位で、1学期と2学期にそれぞれレクリエーションもしくはグループエンカウンター、ソーシャルスキル等の交流行事を展開し、生徒が互いに関わることの喜びや大切さを実感できる機会を設ける。

・生徒が差別や偏見がない人間関係を築くうえで、インクルーシブ教育の推進を進めていかなければならない。特に、発達障がいを含む障がいを持つ生徒やLGBT（性的少数者）には十分な配慮をしなければならない。

・生徒会活動の中に「いじめの防止」や「生徒どうしの助け合い」を活動方針の骨子に取り入れ、生徒たちがいじめの問題に目を向け、その防止に働きかけができるよう支援を行う。

・年度初めに新2・3年生で「引き継ぎタイム」を設ける。新2年生はクラス替えがあるため全クラス、3年生は担任が替わったクラスを対象に行う。前担任（前担任が異動の場合は前学年主任や副担任）から、各生徒の特性や前年度の生活ぶり、人間関係上の情報などを綿密に引き継ぐようにする。

4 いじめの早期発見について

○生徒のささいな変化に気づくことだけでなく、それらの情報を確実に共有すること、そして（情報にもとづいて）すぐに対応することを基本とする。変化に気づかない、気づいても見逃してしまう、相談を受けても先延ばししてしまうことはあってはならない。

○誰もが安心して過ごせる学校生活の実現は、生徒一人一人の主体的で望ましい行動によるところが大きいことを自覚させ、何らかの苦痛を感じている仲間の発見と擁護、あるいは職員への報告が速やかに行われるように努める。

〈生徒のささいな情報は5W1Hで確実に共有する〉

・朝の会で健康観察をする際は一人一人の顔を見て、声を聞く。

・学級日誌、連絡ノート、学活や道徳時のコメントなどの記載を注意深く観察し、小さな心配事でも声かけ確認などのチャンス指導を行う。

・小さな「変化」を「サイン」と見なす。担任や教科担任などが気がついたことが、教師によって「心配だ」「まだ大丈夫だ」と感覚がずれることがないように、とにかく学年主任や生徒指導担等に事象を報告する。気づいたことをノートや付箋に記録して忘れないようにする。

・保健室での生徒の状況を必要に応じて情報交換する。学級担任や生徒指導担当、学年主任などと養護教諭との間でなされた情報を確実に共有できるようにする。

・「いじめの定義」だけにとらわれず、「事実行為」「事実結果」を重視して対応する。

・学校だより「あさいち」や学年だより、地区懇談会などを通して、地域から通学時の様子などの情報提供が得られるような依頼を積極的に行う。

・相談室付近に「相談箱」を設置し、生徒からの情報やSOSのサインをキャッチする。

・国や千葉県総合教育センター、NPOなどが設置している「24時間いじめ相談ダイヤル」の存在や電話番号等の情報を全校集会等で周知し、身近に相談ができない場合のセーフティネットの利

用を促す。

- ・ステップシートを有効活用し、本人および保護者記入欄を熟知するよう心掛ける。
生徒の自宅での様子、生徒の対人関係についての特質、人間関係上心配なことなどの情報に着目し、記述内容をいじめ防止対策のうで基本資料とする。
- ・年に2回、「教育相談週間」を設け、学級担任との個人面談を実施する。教育相談内容に以下の項目を設けることとする。
 - ア 対人関係について（現状、変化、気になっていること、どうしたいのか）
 - イ ストレスに感じていることはないか、学校生活における不安や不満はないか。
 - ウ 自己の内面の変化や成長をどのようにとらえているか。
 - エ 生活習慣に変化はないか、生活面で気を付けていること、改めたいことはないか。
 - オ 節度を持ってインターネットやSNSを利用しているか。
 - カ インターネットやSNSを利用して、困ったことやトラブルを抱えていないか。
 - キ その他、上記のことで、自分以外の友だちで心配に感じている対象はいるか。
- ・教育相談週間を実施するにあたり、教育相談事前アンケートをとり生徒の実態把握に努めるとともに、教育相談を行うための資料とする。
- ・教育相談事前アンケート内に、いじめやいじめにつながる行為がないかの項目を設け、いじめの兆候や背景の有無、個々の生徒の人間関係や内面の変化などについての実態把握を図る。
- ・教育相談事前アンケートに、いじめの兆候やいじめ行為と認められる記載があった場合は、本人・保護者と十分に話し合って対応にあたる。
- ・教育相談事前アンケートは生徒が卒業するまで保管する。
- ・加害生徒のいやがらせや報復などが心配なケースでは、（想定外も含めた）懸念される状況に対応した安全対策を保障（担保）する。例えば、教師が常に目を離さない、毎日連絡メモを交換する、加害生徒に事態の重要さ重大さを十分理解させる、加害生徒にも安心して生活できる状況を保障することを約束するなど、**細心の注意を払って対応に努める。**

5 いじめを認知した場合の対応

いじめが発生した場合、もしくはいじめの疑いがある行為が認められた場合は、ただちに「いじめ防止対策部会（以後いじめ対策部会）」が対応に当たる。いじめの疑いが認められた場合、それがいじめとして対応する事案か否かを判断する。判断材料が不足している場合は、関係する職員や生徒の協力の下で事実関係の調査を行う。その結果、いじめであると認知した場合は、速やかに被害生徒のケアと保護、加害生徒の指導を含め、問題の解消までの対応を行う。加害生徒の形式的な謝罪や反省を問題の解消ととらえることなく、事後の生徒の生活・内面の改善やとりまく集団全体での再発防止の意識向上なども含めた対応を行う。

- ・いじめ行為への対応は、いじめ対策部会の組織として行う（学級担任や関係教師の独断で対応しない）。
- ・いじめ行為への対応では、組織の決定のもとで迅速に動くことを第一とする。特に、保護者への連絡は関係生徒への対応と並行して逐一行う。
- ・いじめ行為が発生した場合、いじめを見ていた・知っていた生徒への働きかけも十分に施す。「いじめを許す人は許さない」という毅然とした指導や、「無関心や無反応（＝関わらないという行為を通していじめに関わっていること）は問題の解決にならないだけでなく、問題の深刻化を助長する」といった投げかけを通して、いじめを自分たちの問題としてとらえられるよう促す。
- ・いじめ対策部会での協議の結果、いじめ行為が多くの生徒に関わる問題であったり、不特定の生徒に波及する恐れがあると判断した場合、必要に応じて学級活動や学年集会、全校集会などを開いて全体指導を行う。
- ・いじめ行為発生では、迅速な対応・関係生徒の保護者への連絡が肝要であるが、生徒のプライバシーの保護にも十分に留意する。
- ・いじめは許されない行為であるが、その対応や指導では、生徒への教育的配慮も十分留意する。事後指導では、関係生徒の心のケアや生活支援を重視し、ペナルティーで押さえ込むような対応にならないようにする。
- ~~・加害生徒への指導が複数回にわたっているにもかかわらず、いじめ行為が続く場合は、「危険行為防止・迷惑行為防止のための特別支援」を実施する対象となる。特別支援に当たるかどうかの決定は、いじめ対策部会の協議を経たうえで学校長が判断する。なお、「危険行為防止・迷惑行為防止のための特別支援」の目的や支援内容については別に定める。~~
- ・いじめ対策部会での協議の結果、いじめ行為の内容が悪質であり、「犯罪行為（教育的配慮の範疇

を越えている)」と判断した場合は、教育委員会の最終判断により警察機関に通報・相談して対応する。

- ・いじめ行為が極めて悪質で、生徒の生命や身体又は財産に重大な被害が及ぶおそれがあり、その対処が極めて緊急性を要する場合は、「協議や指導、対応」を飛び越えて直ちに警察機関に通報する。
- ・いじめ行為が「重大な事態」と判断された場合は、教育委員会の指示に従う。（8にて後述）

6 ネットいじめやSNSトラブルについて

- ・インターネット安全教室、SNS安全教室等、外部の専門家を招いての講演会や出前授業などの啓発活動を行う。
- ・インターネットやメールのトラブルを未然に防ぐため、タイムリーな事案や研修で得た新たな情報を全校集会等を利用して随時発信していく。
- ・保護者には、学年便りや保護者会、ミニ集会などを利用し、スマートフォンやSNSなど生徒のインターネット環境についての啓発を進めるとともに、保護者からの情報も収集する。
- ・スマートフォン・SNSアンケートを実施し、生徒個々のネット環境の把握に努めるとともに、学校全体の傾向をつかむ。また、アンケート結果から、生徒が抱える問題点を分析したうえで対応する。
- ・スマホ・SNSアンケートの結果は、保護者会や全校集会で公表し、生徒や保護者に実態と課題、改善点を共通理解して、協力を求める。
- ・生徒がインターネットを通してトラブルや被害に遭う事態を抑止するため、スマートフォン等のネット端末にフィルタリングを装着するよう、保護者会や地区懇談会などを通して保護者に呼びかけを行う。
- ・全校集会や保護者会などを通して、インターネットを使用する際の家庭におけるルール作りをすすめるよう、生徒、保護者保護者双方に呼びかけを行う。
- ・教育相談週間を活用し、生徒一人一人に、スマートフォンやSNSについての悩みや困ったことがないか相談にあたる。
- ・青少年ネット被害防止対策事業（ネットパトロール）から、本校生徒に関わるものがないか注視するとともに、最新のトラブルや問題行動の状況を把握することで、生徒への啓発指導に活用する。
- ・インターネットを通じたいじめやいじめにつながる恐れがある事案が生じた場合、関係生徒や保護者の協力のもとに問題の解明や解決を行う。また、学校で対応することが困難と判断される場合は、教育委員会と連絡をとりながら、警察や法務局等、外部の専門機関の援助を求める。

《いじめ事案発生時の報告連絡体制》

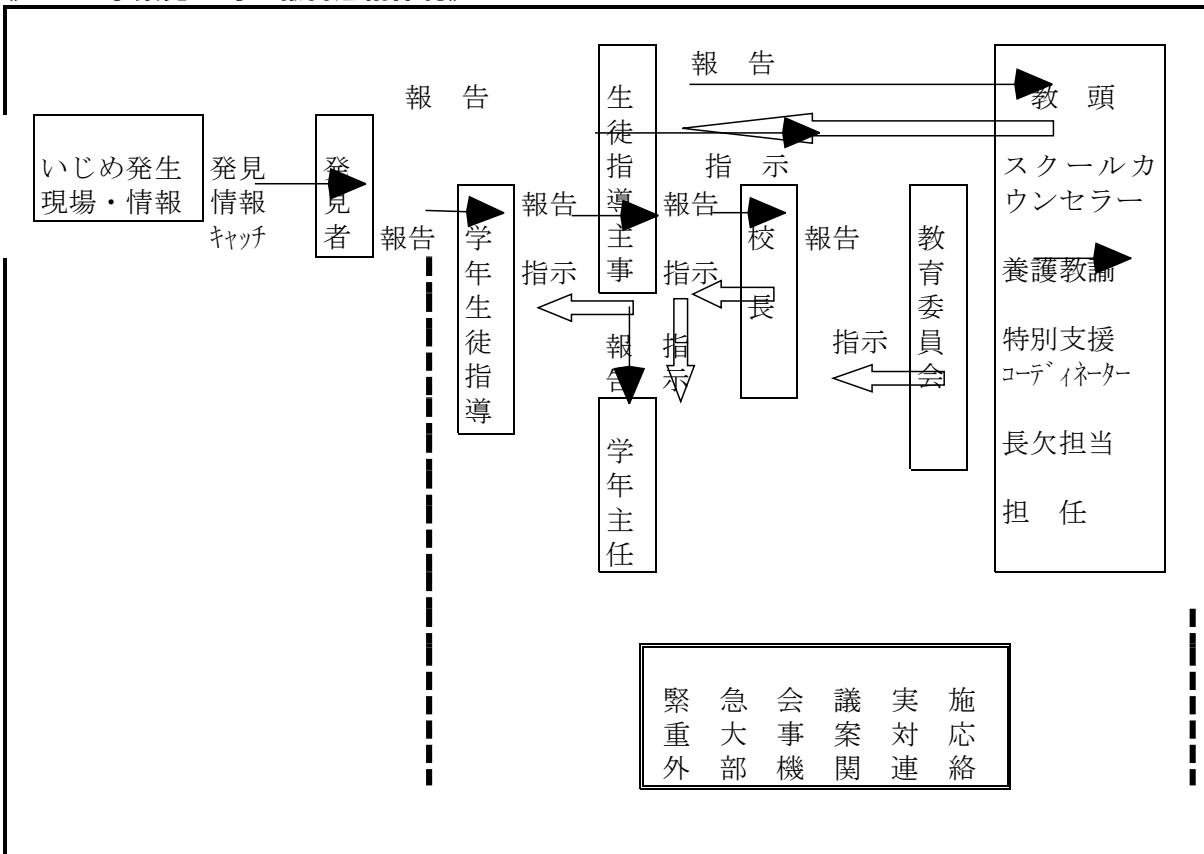

7 年間計画（行事や研修の計画）

月	いじめ防止に関する行事や研修	月	いじめ防止に関する行事や研修
4月	<ul style="list-style-type: none"> いじめ防止対策部会（新年度方針決定） 職員研修（基本方針び承認と内容確認） 保護者会、部活動保護者会（方針周知） 全校集会（以下隔月1回） 	10月	<ul style="list-style-type: none"> いじめ防止対策部会（9月の点検） あさいち祭・合唱コンクール 教育相談アンケート 教育相談週間
5月	<ul style="list-style-type: none"> いじめ防止対策部会（4月の点検） 教育相談アンケート 教育相談週間 修学旅行・校外学習 生徒総会 	11月	<ul style="list-style-type: none"> いじめ防止対策部会（10月の点検） 公開授業研究
6月	<ul style="list-style-type: none"> いじめ防止対策部会（5月の点検） 学校評議員会 （方針内容と取り組みの確認） 薬物乱用防止教室 スマートフォン、SNSアンケート 	12月	<ul style="list-style-type: none"> いじめ防止対策部会（11月の点検） 生徒会役員選挙 三者面談 学校評価アンケート
7月	<ul style="list-style-type: none"> いじめ防止対策部会（6月の点検） 命を大切にするキャンペーン SNS安全教室（学校公開） 地引き網体験 地区懇談会 	1月	<ul style="list-style-type: none"> いじめ防止対策部会（3学期の方針） 学校評価アンケート結果公表
8月	<ul style="list-style-type: none"> 職場体験学習 人権作文コンクール（3学年） 	2月	<ul style="list-style-type: none"> いじめ防止対策部会 （年間の取り組みの点検・検証・評価） 学校評議員会（取り組み点検・検証）
9月	<ul style="list-style-type: none"> いじめ防止対策部会（2学期の方針） 運動会 	3月	<ul style="list-style-type: none"> いじめ防止対策部会（見直し作業） 3年生を送る会

8 重大事態への対処

（1）「重大事態の発生」の定義

①生命心身財産重大事態

いじめにより、当該学校に在籍する生徒等の生命、心身又は財産に重大な被害が生じた疑いがあると認めるとき。

②不登校重大事態

いじめにより当該学校に在籍する生徒等が相当の期間学校を欠席することを余儀なくされている疑いがあると認めるとき。

※年間30日が目安だが、一定期間連続して欠席している場合はそれ以下でも迅速に対応する。

（2）教育委員会が重大事態の調査組織の設置を判断した場合は、教育委員会の指導・支援のもと、以下のような対応に協力する。

①教育委員会は、重大事態の調査組織を設置する。

・組織の構成は、専門知識・経験を有し、いじめ事案の関係者と直接の人間関係や利害関係をもたない第三者の参加を原則とし、調査の公平性と中立性を確保する。

②調査組織で、事実関係を明確にする調査を行う。

・いじめ行為の事実関係を、網羅的かつ明確に調査する。因果関係の特定より、客観的な事実関係

を明らかにすることを優先する。

③被害生徒および保護者に対して迅速かつ適切に提供する。

- ・調査により認められた事実関係についての情報を連絡する（適時・適切な方法かつ経過を追った連絡交換に努める）。
- ・関係者の個人情報扱いに細心の注意を払う。ただし、個人情報の保護を理由に説明を怠るような姿勢はあってはならない。
- ・得られたアンケートの情報は、被害者生徒や保護者に提供する場合があることを想定し、調査に先立って、その目的を調査対象の生徒や保護者に事前説明することとする。

(3) 調査の結果を学校設置者に報告する。

- ・被害者生徒や保護者が希望した場合には、生徒や保護者の所見をまとめた文書の提供を受けて、調査結果に添える。

(4) 教育委員から指導・助言を受けて校長は、いじめ防止対策部会で適切な措置をこうじる。

9 各種相談窓口

【文部科学省相談ダイヤル】

いじめ問題を含む子供のSOSに対する文部科学省の取組

AKB48高橋みなみさんインタビュー

いじめで困ったり、自分や友人の安全に不安があったりしたら、ひとりで悩まず、いつでもすぐ電話で相談してください。

24時間子供SOSダイヤル

0120-0-78310

なやみまおう

クラスの子がいじめられていると気づいたり、自分や友人の安全に不安があったりしたら、ひとりで悩まずに先生やお父さん、お母さんへ相談しましょう。話しにくいときには、いつでも電話で相談できる24時間子供SOSダイヤル(0120-0-78310)に「なやみまおう」に相談してみましょう。相談、かけ間違いやタイピングなどによりつながらないことがあっても大丈夫に。何度もかけてください。あなたの電話を待っています。

【千葉県内 社会福祉法人 窓口】
043-227-3900

千葉のちの電話

この電話は24時間365日
眠ることはありません
ひとりで悩まないで
心の苦しみを話して下さい

相談電話 043-227-3900

フリーダイヤル (毎月10日) 0120-783-556

ナビダイヤル (午前10時～午後10時まで受付) 0570-783-556

法務省 MINISTRY OF JUSTICE

子どもの人権110番

「子どもの人権110番」

0120-007-110

(全国共通・無料)

【法務省 人権110番】
【千葉県教育委員会子どもと親のサポートセンター】
0120-415-446

【千葉県警少年センター「ヤングテレホン」】
0120-783497 (ナヤマヨクナル)

少年センターの活動

相談ご利用案内

悩んでいるみなさんへ
少年センターでは、お友だちのことや家族のこと、学校のこと、いじめのことなどで悩んでいる20歳未満のみなさんの相談に応じています。
一人で悩んでいるととても苦しくなります。
どんなことで困っているのか、そっと私たちに話してください。

お子さんのことで困っている方へ
少年センターでは、未成年のお子さんの品行、家庭内暴力、犯罪被害、交友関係などでお困りの方のご相談に応じています。
個人の秘密は守られますので安心してご相談ください。

ご相談方法

- 面談での相談：ご予約をお願いします。
- 電話での相談（ヤング・テレホン） 電話番号：0120-783497（ナヤマヨクナル）
祝祭日を除く月曜日から金曜日の午前9時から午後5時まで

千葉県教育委員会

子どもと親のサポートセンター電話相談窓口

千葉県教育委員会では、児童生徒や保護者、教職員の悩みに対する相談体制を充実させるため、子どもと親のサポートセンターにおいて、24時間体制での電話相談を実施しています。

1電話番号
フリーダイヤル：0120-415-446(千葉県内のみ)

2対応時間
24時間

3その他
※メール相談・FAX相談（24時間受付しています。）
• 電子メールアドレス：seposoudan@chika-r.ed.jp
• ファクス番号：043-207-6041

※「24時間子どもSOSダイヤル」：0120-0-78310（広やみいぶつ）

いじめに陥らざる子供のSOS全般を受け止める窓口です。千葉県内において「子供SOSダイヤル」は、子どもと親のサポートセンター及び千葉市教育委員会の電話相談に接続します。いじめで困っていたり、自分や友人の安全に不安があるようでしたら、一人で悩まず、いつでもすぐ電話で相談してください。

【銚子児童相談所】

銚子児童 相談所	〒288-0813 銚子市台町 2183	電話：0479 (23)0076 電話相談 電話：0479 (24)3231 FAX0479(23) 0039
-------------	----------------------------	---------------------------------------------------------------------------

【民間機関 全国webカウンセリング協議会】

※インターネットやスマートフォン、SNSによるトラブルの相談機関です。
※28年度本校SNS安全教室にて講演を依頼した団体です。

